

BMB

SPEAKER SYSTEM CSX-1000(SE)

Left speaker system



Connected amplifier
(Speaker terminals)

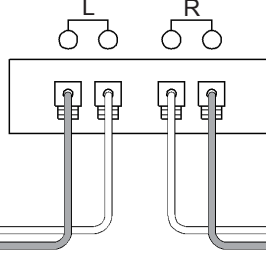

Right speaker system

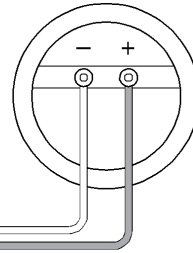

STRAIGHT AHEAD FROM THE TWEETER

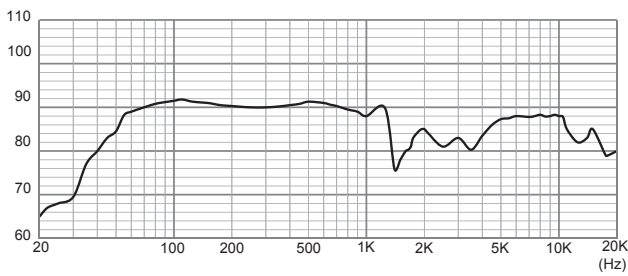

IMPEDANCE

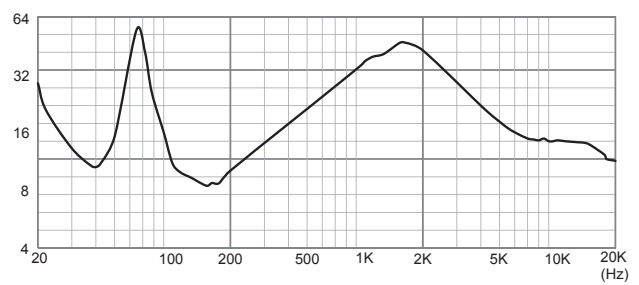

Allowable Examples

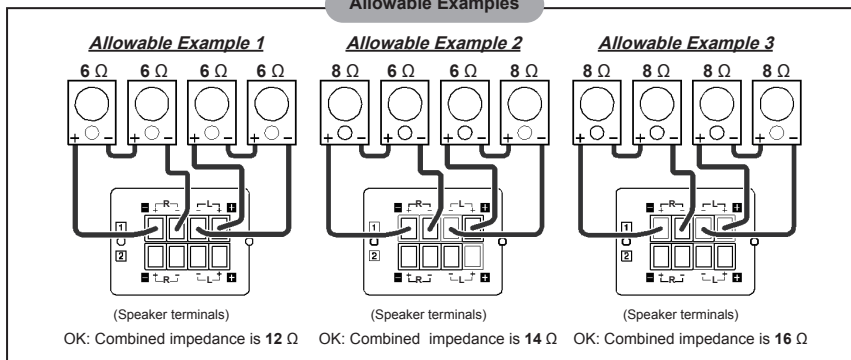

Not-allowable Examples

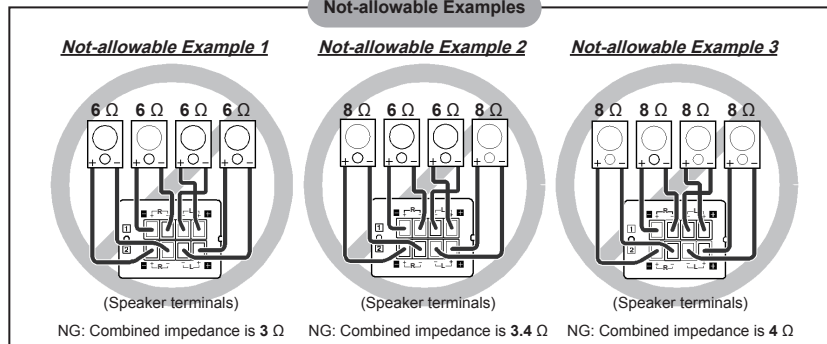

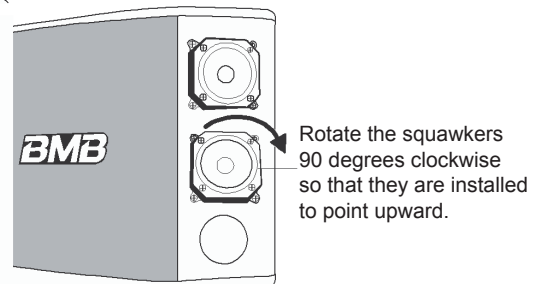
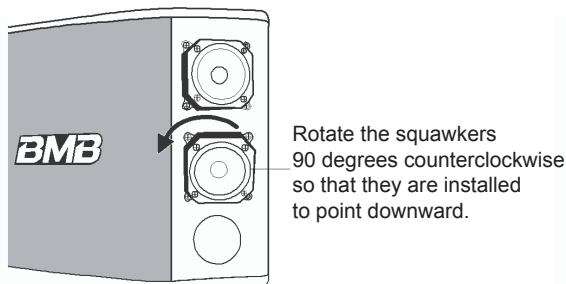
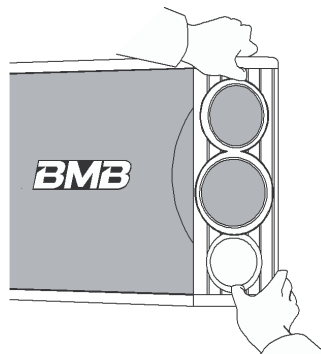
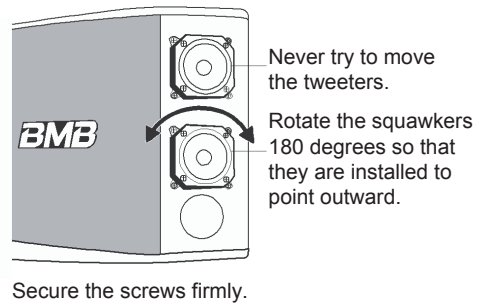
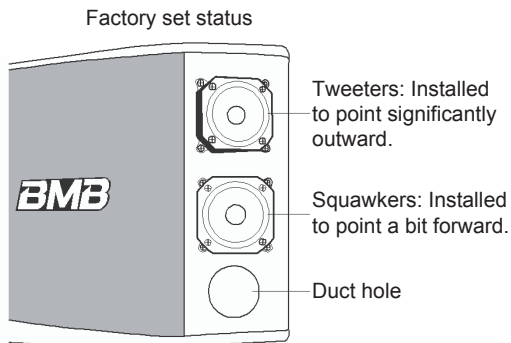
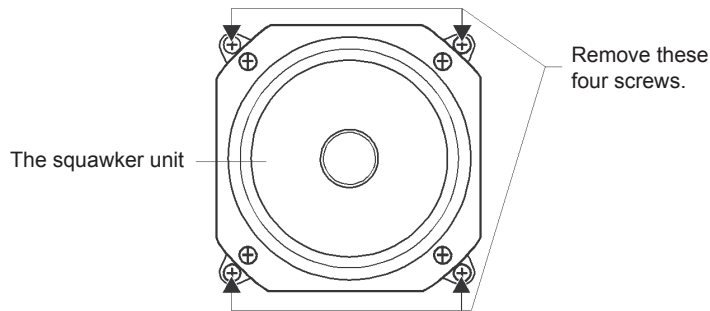
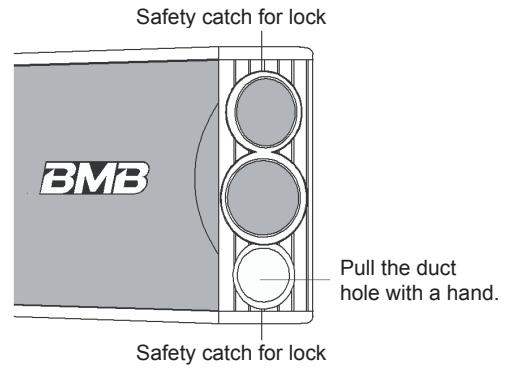
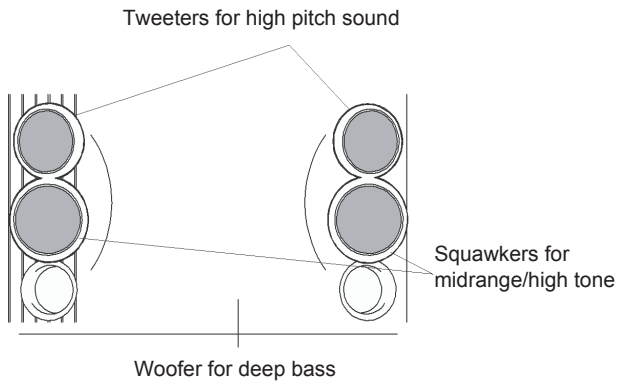

نشكركم شكراً جزيلاً على اقتناءك لنظام BMB الصوتي. قبل الاستخدام، يُرجى قراءة التعليمات التلاية بعناية فائقة ودرب نفسك على تشغيل النظام.

قبل الاستخدام

احتياطات التشغيل

- 700 وات هو الحد الأقصى من مدخلات الطاقة لهذه السماعات (عند الذروة). إدخال مستويات أعلى من الطاقة قد يسفر عن إحداث أضرار بنظام الصوت، ومن ثم يتعين عليك اتخاذ كافة الاحتياطات اللازمة للحفاظ على الطاقة عند الحد المُشار إليه في المواصفات.
- حتى إذا كان مُضخم الصوت يعمل بحد أقصى من الطاقة أقل من 700 وات، لا تقم باستخدام السماعات ورفع الصوت إلى مستويات عالية جداً ولا تحاول أيضاً تشويه الصوت (تغيير نسقه). قد يؤدي ذلك إلى إحداث ضرر بالسماعات.
- تأكد من أن مفتاح الطاقة الخاص بـمُضخم الصوت على الوضع (إيقاف) عند توصيل السماعات إلى المُضخم.
- تأكد من أن مفتاح صوت المُضخم مُدار إلى أدنى مستوياته متى كان مفتاح الطاقة مُثبت على الوضع (تشغيل).

التوصيلات

- تأكد من أنك أدت مفتاح الطاقة الخاص بـمُضخم الصوت إلى الوضع (إيقاف) عند توصيل السماعات إلى المُضخم.
- قم بمحاذاة وصف القطبين (-) و (+) للسماعات مع القطبين (-) و (+) لثقتي مُضخم الصوت اليميني واليسري، ثم قم بتوصيل السماعات إلى أطراف التوصيل بمكبر الصوت.
- * إذا لم يتم محاذاة وصف قطبي السماعات الأيمن والأيسر بشكل صحيح، فسيكون هناك ضعف ملحوظ في نوعية الصوت الناتج وكذلك في مُحيط الصوت والشعور باتجاهه.
- * عند القيام بالاتصال، يُرجى اتخاذ كافة الاحتياطات اللازمة لمنع أن يكون هناك قصور في القلوب المركزية لأسلاك السماعات.

التركيب والتنصيب

تركيب السماعات

- تجنب تركيب السماعات في مكان يتعرض لأشعة الشمس بشكل مُباشر ومستويات عالية من الرطوبة.
- تجنب أيضاً الأماكن التي تقع بالأقرب من المواقد وغيرها من مصادر الحرارة.
- في ظل نظام سماعات الصوت، يكون هناك اختلافاً كبيراً في الصوت المسموع وفقاً لموقع التثبيت. يتعين عليك وضع النقاط التالية في اعتبارك من أجل الحصول على أقصى حد من الاستمتاع بالمواسيقى.
 - أ) قم بتثبيت السماعة في وضع أعلى من مستوى أذنيك عندما تقوم بالاستماع إلى الصوت في ظل الظروف العادية للاستماع.
 - ب) أفضل مسافة بين السماعات من 2 إلى 5 متر تقريباً.
 - ج) يكتمل جهيز الأصوات إذا تم تركيب وتثبيت السماعات على حامل خشبي متين وثابت، أو إذا تم وضعها تجاه الحائط.
- سوف يفقد جهيز الصوت أثره إذا تم وضع مواد لا تعكس الجهيز بشكل جيد أمام السماعات.
- إذا كنت تخطط لتعليق السماعات وإدلائها من السقف، اتصل بمهني التركيب والتثبيت.

احترس:

إذا كنت ترغب في تعليق CSX-1000 من السقف، عليك باستخدام أدوات التثبيت المناسبة التي يُمكنها تحمل هذا الحمل. بالإضافة إلى ذلك، عليك التأكد من تأمين أدوات التثبيت على مكان يتسم بقوة شد عالية وذلك عن طريق استخدام المسامير المناسبة لمواد السقف.

صيانة الخزانة

إذا كانت الخزانة مُسخة، قم بتنظيفها باستخدام قطعة قماش. إذا كان التراب راسخ، قم بتبديل قطعة قماش لإلاماء البارد أو الفاتر، ثم اعصرها، وبعد ذلك قم بمسح الأتربة. لا تقم مُطلقاً باستخدام الكحوليات أو المُخففات "مثل التنتر"، وذلك لأن هذه المواد قد تُضعف أو تُفسد اللصم النهائي للخزانة. تجنب أيضاً استخدام المبيدات الحشرية وغيرها من الرشاشات بالأقرب من السماعات.

المُحقات

دليل الملاك 1 pc

عمل اتصالات مسموح بها بين السماعات ومكبر الصوت (على سبيل المثال: 4 سماعات)

- قم بتنظيم وتركيب أسلاك السماعات بحيث تقع المقاومة المُشتركة بين 6 إلى 32 أوميغا.

ملحوظة:

المواصفات تسمح بمقاومة مُشتركة تتراوح بين 4 إلى 32 أوميغا (Ω) ومع ذلك، فمن غير المُستحسن أن تكون التهيئة على 4 أوميغا، تجنب حدوث ذلك إن أمكن.

ذة عن السماعات ذات الأسلوب مُتعدد الاتجاهات

يتميز CSX-1000 بالثلاثين مُتعدد السماعات الذي يرتكز على النظام مُتعدد الاتجاهات والتي تُعد قادرة على توصيل الصوت الديناميكي على نطاق واسع حتى لو كانت مُشغلة في غرفة فضيحة. يتألف هذا النموذج من ثلاث سماعات: مُكبر الصوت الموجود في مركز الخزانة والمسئول عن تعميق صوت الجهيز؛ ومُكبر الصوت الذي يعمل على استحداث الترددات العالية / المتوسطة، ومُضخم صوت للنتجات العالية. يتم تثبيت مُكبر الصوت ومُضخم الصوت داخل الخزانة في زوايا مُحددة. وبالإضافة إلى ذلك، يُمكن نقل وحدة مُكبر الصوت إلى أي اتجاه آخر لدعم الظروف البيئية المختلفة. تم تعيين هذه السماعات بلاموضع الافتراضي القياسي من قبل المصنع وذلك بغرض خلق وإنشاء مجال صوتي في كافة أنحاء المستوى الأدنى في غرفة كبيرة.

- إذا كنت ترغب في توسيع مجال الصوت في كافة أنحاء غرفة كبيرة، فيمكنك القيام بما يلي بدلاً من تركيزه على المستوى الأدنى ...

1. قم بسحب الحلقات المعدنية لسماعة اليميني أو اليسري من أجل إزالة أيًا منهما. (تحتوي كل سماعة من السماعات على مجموعة من مزلاج الأمان مُثبتة على نهاياتها العليا والسفلى، والمُقلعة بلحكام في الخزانة. يُمكنك بسهولة الإفراج عن الأقفال لإزالة الحلقة المعدنية عن طريق سحب تجويف القناة بيدك بقوة.)
2. استخدم مفك البراغي رأس فيليبس وذلك بغرض إزالة المسامير الأربعة التي تُمكنك بـمُضخم الصوت وتثبيتها في الخزانة.

احترس:

لا تقم بفك المسامير الأربعة التي تُمكنك المهيار عالي التردد بلازر الدوار الأسود. بالإضافة إلى ذلك، تأكد من ألا تقوم بإزالة المهيار عالية التردد الموجودة فوق مُكبر الصوت؛ تتطابق المهيار عالية التردد في المظهر مع وحدات مُكبر الصوت. لاحظ أنه لا يُمكنك تغيير اتجاه المهيار عالية التردد.

3. قم بإدارة مكبر الصوت مُستخدماً الزر الدوار الأسود 180 درجة في اتجاه عقارب الساعة أو في اتجاه عكس عقارب الساعة، إلى أن يُصبح بارزاً إلى الخارج بشكل ملحوظ، وبعد ذلك قم بتأمينه عن طريق استخدام المسامير الأربعة. تأكد في الوقت ذاته من تأمين الطوق المُحكم الرقيق بين الزر الدوار والخزانة.

احترس:

حينما تقوم بإزالة المسامير، تجنب الانزلاق أو السقوط أو دوران وحدة مكبر الصوت لأكثر من 180 درجة أو أن يكون الكابل مفصول عن الوحدة.

4. قم بدفع القضبان المعدنية، اضغط بإصبعك على مزلاج قفل الأمان الذي يقع في النهايات العلوية والسفلية للقضبان المعدنية وذلك لأن هذا قد لا يؤدي إلى حدوث ضرر بلاخزانة.

- عندما يقوم CSX-1000 بإنشاء حقل صوتي في المناطق الأعلى بخلاف ما هو كان مُتوقع في غرفة عالية السقف ...

بدلاً من الاستدارة 180 درجة المُطبقة في الخطوة رقم 3 المذكورة أعلاه، يُمكنك إدارة مُكبرات الصوت اليميني أو اليسري الثابتة 90 درجة عكس عقارب الساعة إلى أن تستقر إلى أسفل.

بدلاً من الاستدارة 180 درجة المُطبقة في الخطوة رقم 3 المذكورة أعلاه، يُمكنك إدارة مُكبرات الصوت اليميني أو اليسري الثابتة 90 درجة عكس عقارب الساعة إلى أن تستقر إلى أعلى.

المواصفات

نظام مكبر الصوت ذو خمس الوحدات
المكونة من البص و الصوت المتوسط
المزدوج و الصوت العالي المزدوج

30 سم مُضخم صوت X1

8 سم مكبر صوت X2

8 سم مجهر علالي التردد X2

علاية الأداء الفرن مخروط

700 وات

90 ديسيبل / وات / م

40 – 20 كيلو هرتز

8 أوميغا

568 × 350 × 336 مم

18.5 كجم

النوع:

وحدات السماع:

الحد الأقصى لمداخلات الطاقة:

مستوى ضغط الصوت:

استجابة التردد:

المقاومة:

الأبعاد:

الكتلة:

BMB International Corp.

<http://www.bmb.com>