



BUKU ARAHAN

Terima kasih atas Anda telah membeli produk **BMB** ini. Sebelum memakai perkakas membesarkan bunyi ini, sila membaca buku arahan untuk mengoperasi dengan cara tepat. Setelah membaca, sila menyimpannya dengan baik untuk mendapat referensi di masa depan.







PERKARA BERHATI-HATI MENGENAI KEAMANAN

Untuk keamanan, sebelum penggunaan tepat pada produk ini sila membaca arahan ini dengan teliti lagi. Setelah membaca, sila menyimpannya dengan baik untuk mendapat referensi di masa depan.

<Perkara berhati-hati mengenai keamanan> adalah buku untuk membantu Anda atau orang lain menghindari hal bahaya dan kerugian harta benda dengan berbagai tandakan dan imej. Artinya tandakan imej di bawah, sila membaca dan memahaminya.



 AMARAN	Ini berarti kalau mengabaikan tandakan ini dan memakai secara salah, bisa mengakibatkan cedera serius atau bahkan kematian.
 PERHATIAN	Ini berarti kalau mengabaikan tandakan ini dan memakai secara salah, bisa mengakibatkan kerusakan barang atau cedera orang.

CONTOH IMEJ TANDAKAN

-   Tandakan ini berarti konten berhati-hati/ amaran. Tengah imej menerangkan perkara perhatian yang terperinci (imej kiri mengingatkan mengenai kejutan elektrik).
-   Tandakan ini untuk mengingatkan lakuan yang dilarang. Tengah imej menerangkan konten lakuan dilarang secara terperinci (imej kiri ini menerangkan lakuan dilarang secara terperinci).
-   Tandakan ini memberi tahu perkara wajib atau arahan. Tengah imej ini menerangkan isi arahan terperinci (di sebelah kiri menunjukkan bahwa mencabut palam listrik dari soket).

AMARAN

JANGAN TERUS MEMAKAINYA DALAM KEADAAN SESAR

-   ● Kalau-kalau ,dan kondisi seperti asap, bau, atau bunyi abnormal dan lainnya, terus memakainya, bisa menyebabkan kebakaran, sengatan elektrik, dan sesar perkakas membesarkan bunyi. Mohon Segera mematikan daya elektrik, cabut palam elektrik dari soket. Pastikan bahwa asap tak muncul lagi dan kemudian menanyakan kedai penjual untuk memperbaiki.

JANGAN MEMODIFIKASI



-  ● Jangan memodifikasi atau membongkar produk ini. Ini bisa mengakibatkan kebakaran dan sengatan elektrik.

JANGAN TEMPATKANNYA DI TEMPAT ADA AIR



-  ● Produk ini tidak bisa dimasuki air, tidak bisa basah. Kalau kena air, dan basah bisa menyebabkan kebakaran atau sengatan elektrik. Dalam hari hujan, hari salju atau dekat pantai dan tepi sungai jika dipakai, mohon secara lebih hati-hati.

JANGAN TEMPATKANNYA DI BAWAH WADAH AIR.

-  ● Tidak bisa menempatkan vas, pot tanaman, cangkir, kosmetik, obat-obatan, wadah berair dan barang-barang metal kecil di atas produk ini. Kalau Air tumpah dan masuk ke dalam mesin ini, ini bisa menyebabkan kebakaran atau sengatan elektrik.





-   ● Kalau-kalau, Air masuk ke mesin ini, segera mematikan daya listrik, mencabut palam elektrik dari soket, kemudian menghubungi kedai penjual. Terus memakainya, dapat mengakibatkan kebakaran atau sengatan elektrik.

JANGAN MENGISI BARANG ASING



-   ● Kalau-kalau, barang asing dimasuki mesin, segera mematikan daya listrik, mencabut palam elektrik dari soket, kemudian menghubungi kedai penjual. Terus memakainya, dapat mengakibatkan kebakaran atau sengatan elektrik.

PERHATIAN

PERKARA PERHATIAN MENGENAI MENEMPATKANNYA

-  ● Tidak boleh ditempatkan di tempat goyang. TerJatuh bisa menyebabkan kerusakan.
-  ● Apabila bergerak produk ini, jaringan dengan jari-jari mereka dan pembesar suara. Boleh menyebabkan kecederaan.
-  ● Saat memindahkan produk ini, silakan mematikan daya elektrik, mencabut palam elektrik dari soket, melepaskan wayar perkakas membesarkan bunyi, kemudian bergerak. Kalau pun, bisa dapat menyebabkan kerusakan pada wayar dan menyebabkan kebakaran, sengatan elektrik, dll.
-  ● Jika menempatkan TV, perperkakasan audio di atas produk ini jangan memindahkannya. Barang itu bisa dapat menyebabkan kerusakan atauruntuh.
-  ● Tak boleh menempatkan barang yang berberat lebih dari 10kg atau ukurannya lebih besar dari produk ini. Kalau pun ketidakseimbangan bisa menyebabkan barangnya runtuh, terjatuh dan menyebabkan cedera.





TIDAK BOLEH DITETAPKAN DI LOKASI BERIKUT

-  ● Tidak ditempatkan di tempat lokasi beruap dan sulang asap seperti pengolahan makanan, perkakas membasah, dll .kalau tidak, sebaliknya ada kemungkinan menyebabkan kebakaran dan kena elektronik.
-  ● Janganlah tempatkan di tempat yang lembap dan berdebu banyak. Kalau tidak, sebaliknya ada kemungkinan menyebabkan kebakaran dan kena elektronik.

MENGENAI SAMBUNGAN WAYAR

-  ● Waktu menyambung mesin ini dengan wayar perperkakasan audio lain, televisi dan lain-lainnya, sila membaca dengan seksama buku dari setiap mesin. Sila mematikan daya elektrik dulu, kemudian mengikuti arahan

PERKARA PERHATIAN WAKTU MEMAKAIYA

-  ● Mengaturkan tahap bunyi ke minimum sebelum menghidupkan daya listrik. Bunyi keras tiba-tiba dapat menyebabkan gangguan pendengaran.
-  ● Jangan memakainya selama waktu lama dalam bunyi abnormal. Kerana perkakas membesarkan bunyi bisa menjadi panas tajam dan menyebabkan kebakaran.
-  ● Harapkan jangan duduk atau menggantung pada perkakas membesarkan bunyi. Awas mengenai anak-anak. Runtuh dan kerusakan akan menyebabkan kecederaan mereka.
-  ● Jangan mendekati barang magnetik seperti kartu ATM, disk dan lainnya, magnet perkakas membesarkan bunyi bisa hilang and itu mempengaruhi penggunaan produk ini.

PEMASANGAN

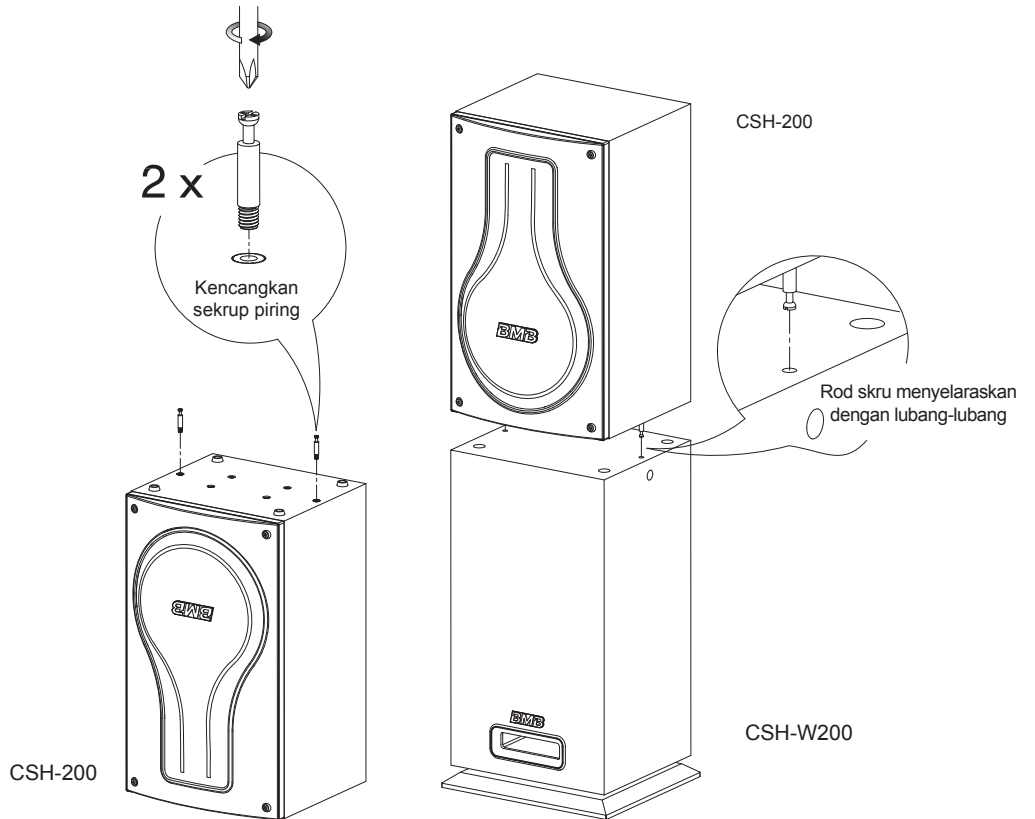
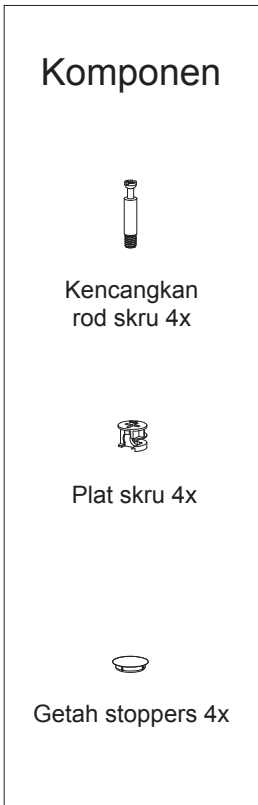

Langkah-langkah instalasi: ①

Langkah-langkah instalasi: ②

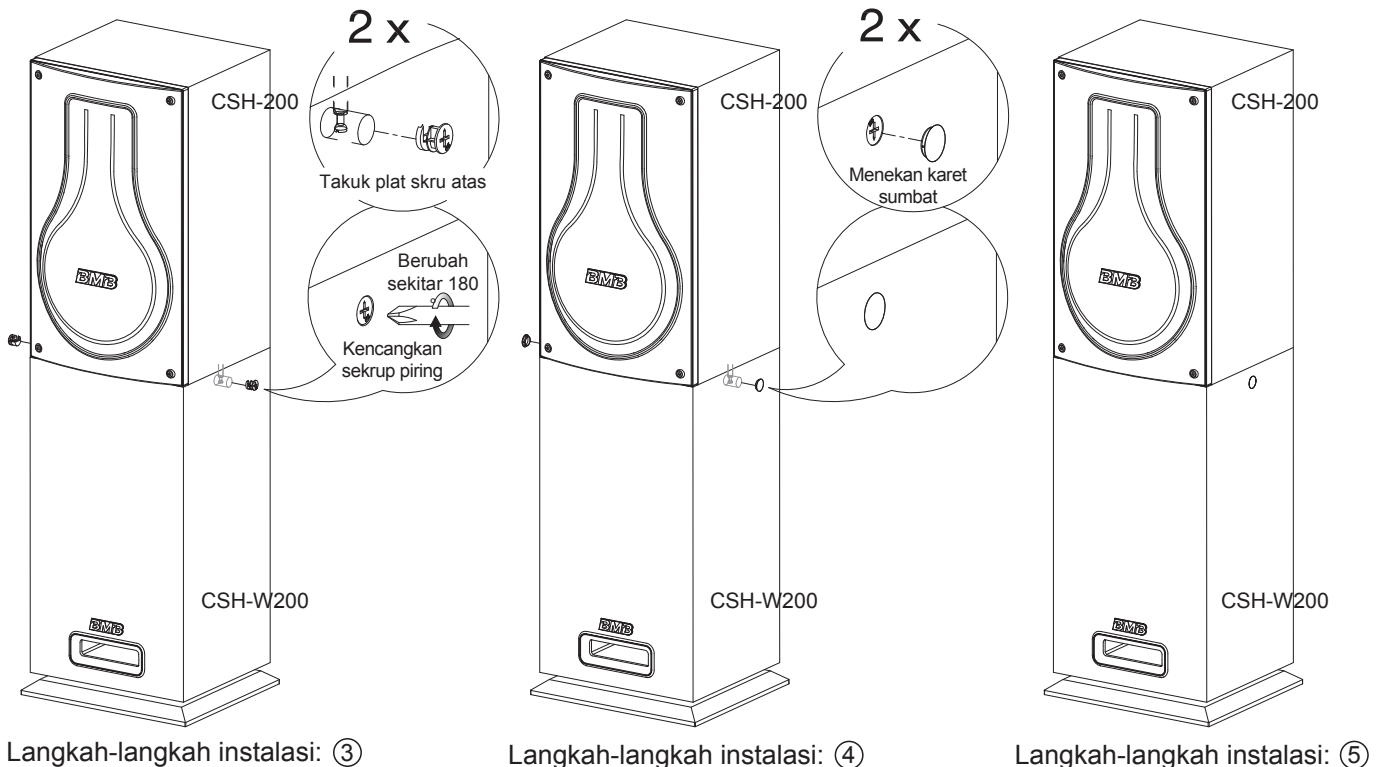

Langkah-langkah instalasi: ③

Langkah-langkah instalasi: ④

Langkah-langkah instalasi: ⑤

SEBELUM MEMAKAINYA

Perkara berhati-hati mengenai operasi

- Kuasa masukan terbesar perkakas membesarkan bunyi adalah 300 W (puncak). Kelebihan kuasa masukan ada kemungkinan merosakkan peti perkakas membesarkan bunyi karaokea. Silakan pastikan kuasa dalam jarak yang sepatutnya.
- Meskipun kuasa keluaran terbesar pembesar kuasa yang digunakan rendah daripada 300 W, jangan mengatur volum suara terlalu besar atau membesarkan bunyi yang distorsi, ini akan merosakkan perkakas membesarkan bunyi.

SAMBUNGAN

DAH-100

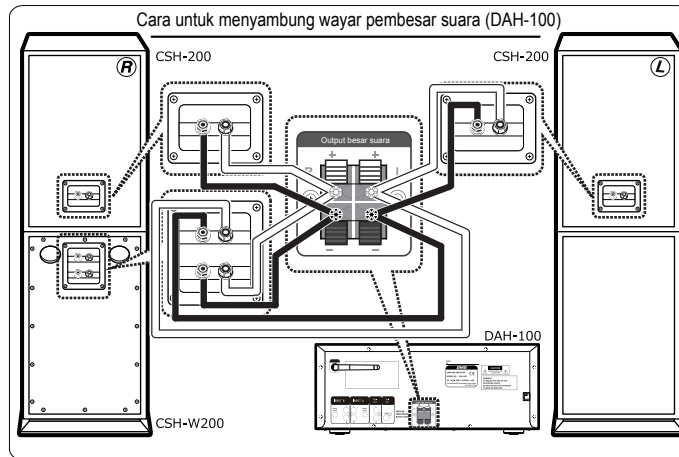

DAS-300

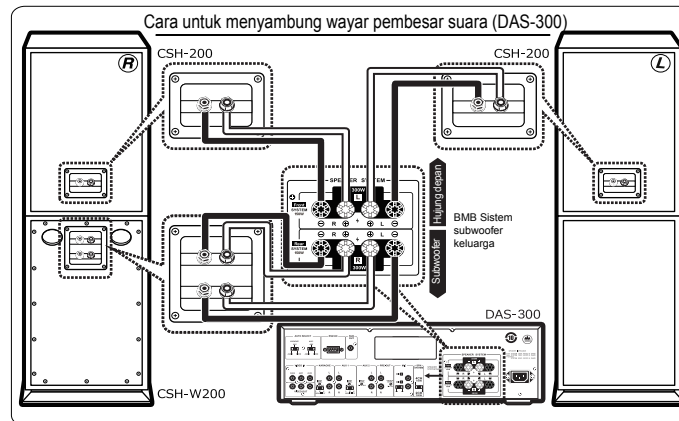

DAS-400

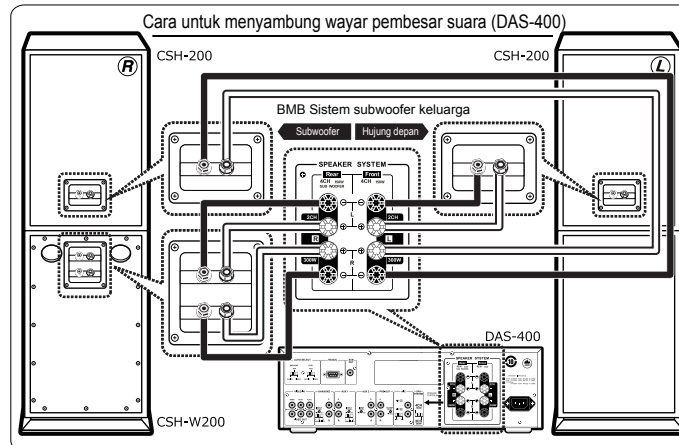

Pertimbangan untuk menyambung wayar pembesar suara

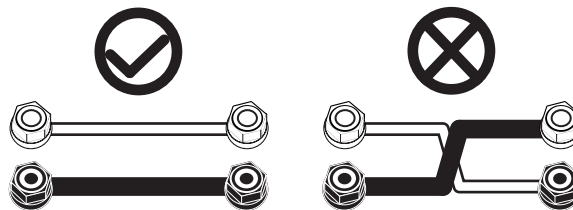

- ① Tunjang audio yang bersambung antara pembesar suara dan penguat, mematkan suis kuasa penguat dalam.
- ② Silakan gunakan tali merah untuk menghubungkan pelabuhan besar suara merah (+) dan pelabuhan penguat merah (+).
- ③ Silakan gunakan tali hitam untuk menghubungkan pelabuhan pembesar suara hitam (-) dan pelabuhan penguat hitam (-).
- ④ Jika pelabuhan merah (+) dan pelabuhan hitam (-) dihubungkan bersama-sama, bunyi yang tidak normal, bass akan menjadi suara yang sangat rendah, ini mungkin menyebabkan kerosakan kepada para penceramah dan penguat.

Perhatian: kotak bunyi pendirian tidak ada subwoofer dan kotak bunyi pendirian ada subwoofer yang diletakkan di sekitar ditukar ganti.

SPESIFIKASI

Nama	Kotak bunyi pendirian ada subwoofer	Kotak bunyi pendirian tidak ada subwoofer
Sistem	1 unit pembesar suara dengan 1 pembahagian frekuensi.	Kotak
Bes pembesar suara	Jenis kon kertas 20 cm x 1 unit	Tiada
Kuasa masukan terbesar	300 W x 2	Tiada
Kuasa masukan tertinggi	150 W x 2	Tiada
Sazi (mm)	290 (W) x 527 (H) x 253.5 (L)	
Berat	8,28 kg	6,86 kg
Impedans	8 Ω x 2 (DVC)	Tiada
Lampiran	Buku arahan (buku ini) x1 Kartu produk pendaftaran x1 Dawai x2 Rod skru x4 Plat skru x4 Getah stoppers x4	

CIRI-CIRI STANDAR

RESPONS FREKUENSI

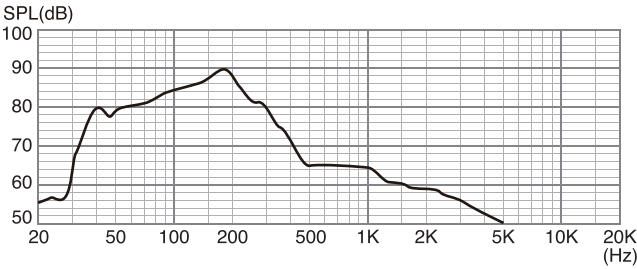

IMPENDANS LINGKUNG

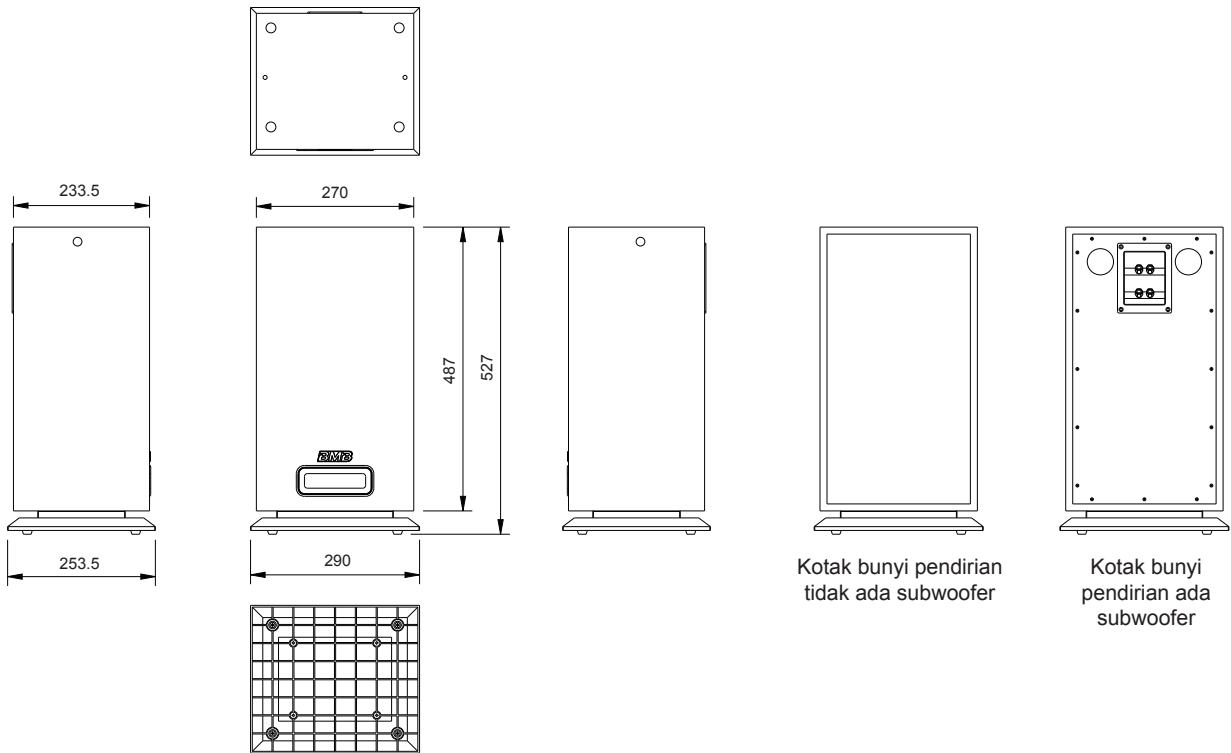
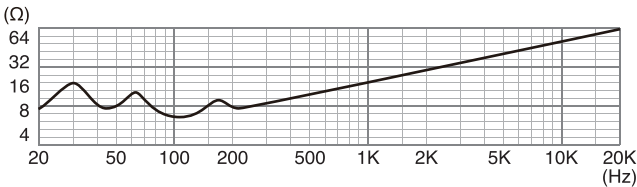

- Kerana perbaikan produk, kalau spesifikasi dan penampilan berubah maafkan kami tak memberi tahu.
- Hak cipta dalam manual pemilik ini kepunyaan BMB International Corp.

BMB International Corp.

<http://www.bmb.com>